

## 9845F

Tipo per SPIANATURA E COPIATURA con attacco cilindrico.  
SENZA INSERTI, con viti.

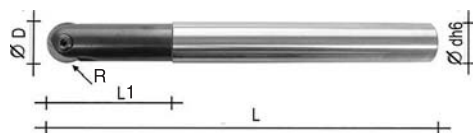

Grandezza.....	1	2	3	4	5	6
Ø D..... mm	10	12	16	20	25	32
Lungh. L1..... mm	35	50	53	61	70	80
Lungh. totale L..... mm	150	160	175	190	190	210
Ø attacco d..... mm	12	12	16	20	25	32
Raggio R..... mm	5	6	8	10	12,5	16
Numero inserti..... Nr	1	1	1	1	1	1
Per inserti Art. (Cod. id.)....	9848E 10 (WPR10..)	9848E 12 (WPR12..)	9848E 16 (WPR16..)	9848E 20 (WPR20..)	9848E 25 (WPR25..)	9848E 32 (WPR32..)
<b>9845F</b> Cad.	<b>242,00</b>	<b>242,00</b>	<b>269,00</b>	<b>308,00</b>	<b>358,00</b>	<b>402,00</b>

Viti di ricambio TORX 15 per Art. 9845 F 1.

**OV9845F 1** Cad. **34,60**

Viti di ricambio TORX 20 per Art. 9845 F 2.

**OV9845F 2** Cad. **34,60**

Viti di ricambio TORX 20 per Art. 9845 F 3.

**OV9845F 3** Cad. **46,40**

Viti di ricambio TORX 20 per Art. 9845 F 4.

**OV9845F 4** Cad. **43,60**

Viti di ricambio TORX 30 per Art. 9845 F 5.

**OV9845F 5** Cad. **47,70**

Viti di ricambio TORX 30 per Art. 9845 F 6.

**OV9845F 6** Cad. **47,70**

## 9845G

Tipo per SPIANATURA E COPIATURA con foro attacco e refrigerazione interna.  
SENZA INSERTI, con viti.

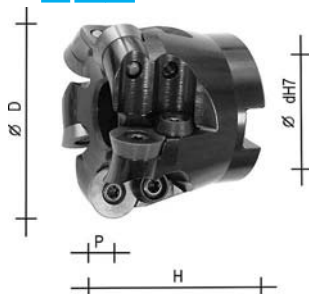

Grandezza.....	1	2	3	4	5
Ø D..... mm	50	52	63	66	80
Lungh. totale H..... mm	50	50	50	50	50
Ø attacco d..... mm	22	22	27	27	27
Misura P..... mm	8	8	8	8	8
Numero inserti..... Nr	4	4	5	5	6
Per inserti Art. (Cod. id.)....	9848A 16 (RD..1604)	9848A 16 (RD..1604)	9848A 16 (RD..1604)	9848A 16 (RD..1604)	9848A 16 (RD..1604)
<b>9845G</b> Cad.	<b>321,00</b>	<b>321,00</b>	<b>386,00</b>	<b>389,00</b>	<b>449,00</b>

Viti di ricambio TORX 20 per Art. 9845 G 1 a 5 / 9845 R 1-2 / 9846 B 1 a 4.

**OV9845G** Cad. **6,84**

## 9845H

Tipo per SPIANATURA E COPIATURA a 43° con foro attacco e refrigerazione interna.  
SENZA INSERTI, con viti.

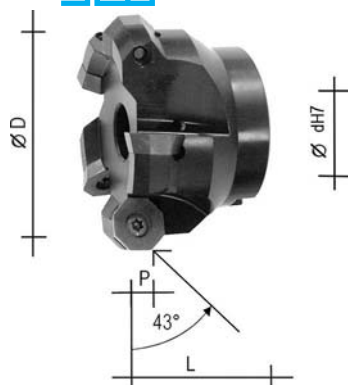

Grandezza.....	1	2	3
Ø D..... mm	50	63	80
Lungh. totale L..... mm	40	40	50
Ø attacco d..... mm	22	22	27
Misura P..... mm	4,5	4,5	4,5
Numero inserti..... Nr	4	5	5
Per inserti Art. (Cod. id.)....	9848F (OD..0605)	9848F (OD..0605)	9848F (OD..0605)
<b>9845H</b> Cad.	<b>319,00</b>	<b>352,00</b>	<b>400,00</b>

Viti di ricambio TORX 20 per Art. 9845 H 1 a 3.

**OV9845H** Cad. **8,76**

## 9845L

Tipo per SPIANATURA E COPIATURA a 45° con foro attacco e refrigerazione interna.  
SENZA INSERTI, con viti.



Grandezza.....	1	2	3	4	5
Ø D..... mm	40	50	63	80	100
Lungh. totale H..... mm	40	48	48	50	54
Ø attacco d..... mm	16	22	22	27	32
Misura P..... mm	6	6	6	6	6
Numero inserti..... Nr	3	4	5	6	6
Per inserti Art. (Cod. id.)....	9848G (SE..1204)	9848G (SE..1204)	9848G (SE..1204)	9848G (SE..1204)	9848G (SE..1204)
<b>9845L</b> Cad.	<b>264,00</b>	<b>288,00</b>	<b>308,00</b>	<b>354,00</b>	<b>398,00</b>

Viti di ricambio TORX 20 per Art. 9845 L 1.

**OV9845L 1** Cad. **8,28**

Viti di ricambio TORX 20 per Art. 9845 L 2 a 5.

**OV9845L 2** Cad. **8,28**

Tutte le immagini sono inserite a scopo illustrativo. I prodotti possono subire modifiche.

Prezzi in EURO - IVA esclusa